

外形尺寸



图 1 BJ 外形尺寸示意图
BJ 部分回转执行器外形尺寸

表三

型号	BJ04 BJ06 BJ09	BJ15 BJ20	BJ30 BJ40 BJ50	BJ60 BJ80 BJ100	BJ150 BJ200 BJ250
A1	44	49.5	60	70	70
A2	27				
A3	36	30	35	35	35
B	75	85	100	115	100
B1	68	77.5	77	87	87
ΦD	100	200	250	250	250
ΦD1	170	200	220	260	260
ΦD2	165				
E	22.5				
H1	60	64	70	78	185
H2	256	263	298	342	449
H3	37	41	47	55	162
L	179	187	202	225	255
L1	62	85	88	106	106
L2	124				

连接尺寸

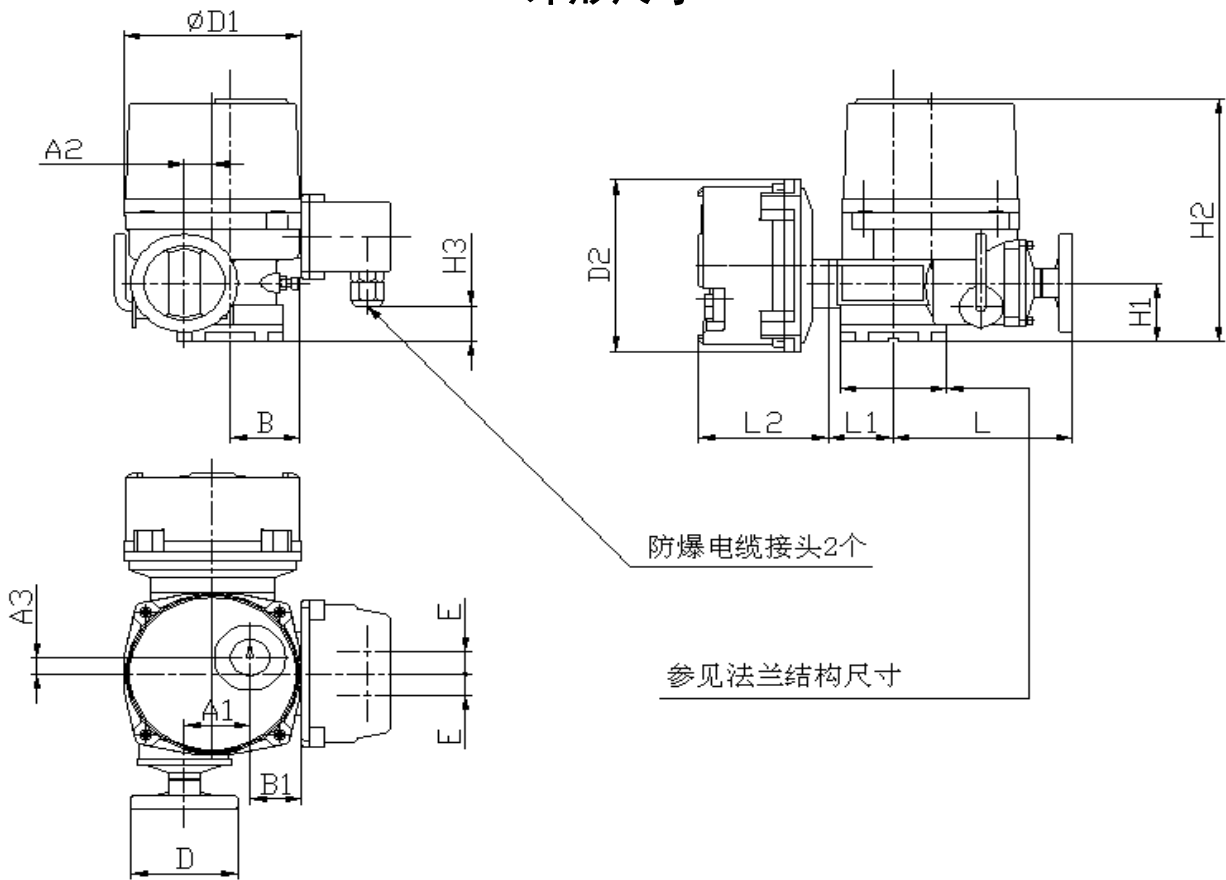

图 2 BJ 法兰连接尺寸示意图

法兰尺寸表

IS05211:2001 (GB/T12223-2005)

表四

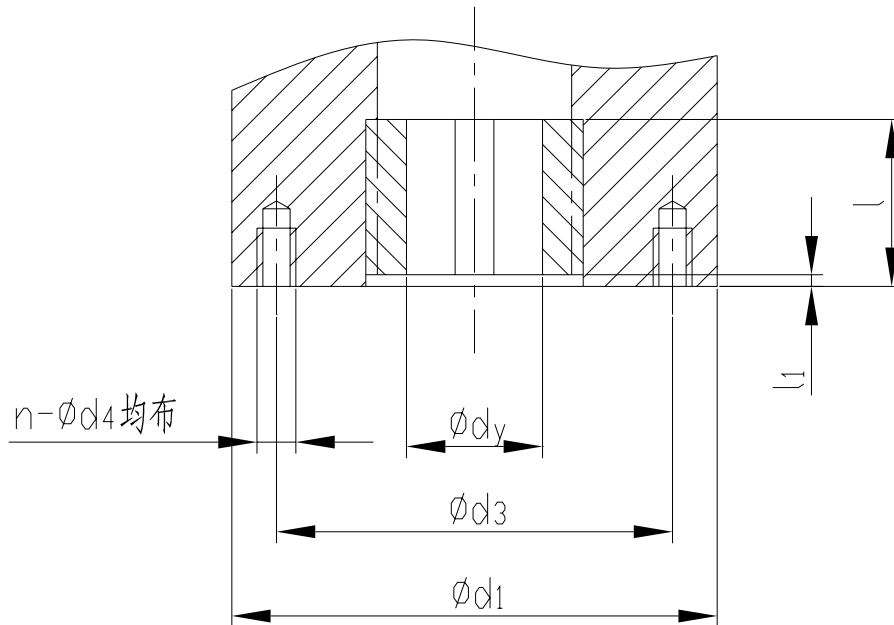
型号	法兰号	Φd_1	Φd_3	Φd_y		l	l ₁	Φd	连接螺纹 孔尺寸
				预留尺寸	最大允许				
BJ04	F05	102	50	10	22	45	3	102	4-M6 深 12
BJ06	F07		70						4-M8 深 14
BJ09									
BJ15	F05	125	50	15	32	46	3	125	4-M6 深 12
BJ20	F07		70						4-M8 深 14
	F10		102						4-M10 深 15
BJ30	F10	150	102	15	32	46	3	145	4-M10 深 15
BJ40									
BJ50									
BJ60	F12	175	125	20	42	58	3	175	4-M12 深 18
BJ80	F14		140						4-M16 深 25
BJ100									
BJ150	F14	170	140	20	50	77	5	\	4-M16 深 25
BJ200	F16	210	165						4-M20 深 25
BJ250									

注： Φd_7 尺寸可按用户要求加工出与阀杆相配合的孔与键槽（订货中提出，否则按预留孔供货）。